

Тема: «НАТЮРМОРТ»

Цикл уроков в 6 классе

*Натюрморт не может быть составлен  
из случайно выбранных предметов.*

*Натюрморт строится по законам композиции.*

# Натюрморт



Виллем Клас Хеда. 1594 - между 1680 и 1682. Голландская школа.

Вегчина и серебряная посуда.

Дерево, масло. 1649.

Государственный музей изобразительных искусств имени А. С. Пушкина.

Этот вид натюрморта, получивший название “завтраков”, приобрел наиболее совершенные и законченные черты в творчестве живописцев харлемской школы Питера Класа и Виллема Хеды. Они стали создателями национального натюрморта с изображением накрытых столов, уставленных скромным набором предметов, типичных для семьи голландского бюргера 1630-1640-х годов.

Интимность, простота и серьезность этих произведений отражают бытовой уклад, вкусы, симпатии и настроения первого поколения голландских буржуа, выросшего в свободной, независимо



## **Что такое натюрморт?**

**Натюрморт - это изображение неодушевлённых предметов в живописи или графике.**



**НАТЮРМОРТ** – один из жанров изобразительного искусства, главным образом – живописи. В натюрморте изображаются только обиходные, т.е. повседневные, обыденные *вещи*, неодушевленные предметы.



- Композиция натюрморта может быть вписана в любую геометрическую форму: треугольник, прямоугольник, квадрат, круг, овал.



М. Сарьян. Виноград.



Гиллермо Фреска. Натюрморт.

# Композиции натюрмортов



а



б

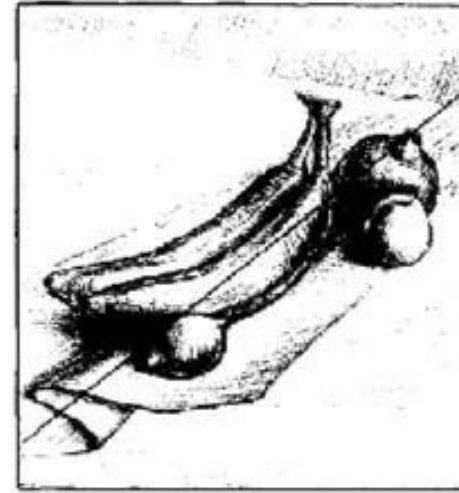

в



г



д



е

## Правила изображения натюрморта

- *Натюрморт не может быть составлен из случайно выбранных предметов.*
- *В состав натюрморта должны входить предметы разнообразные по форме, величине, фактуре и цвету.*
- *Предметы должны гармонично сочетаться друг с другом, соприкасаться, составляя единое целое, но, не загромождая друг друга;*
- *В композиции должен быть композиционный центр.*
- *Величина изображения всей группы предметов должна находиться в соответствии с фоном*

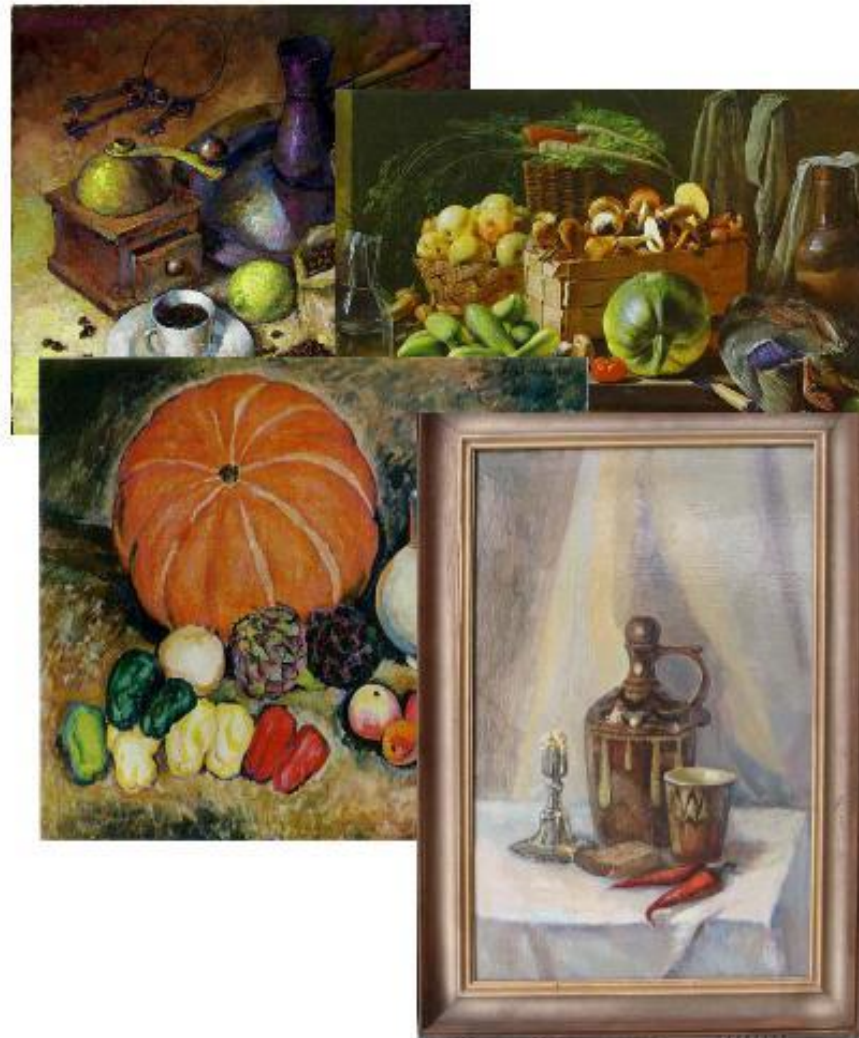

## Основные требования к натюрморту:

- Композиция натюрморта должна состоять из предметов, тематически связанных между собой.
- В состав натюрморта должны входить предметы, разнообразные по форме, величине, фактуре и цвету.
- Предметы должны гармонично сочетаться друг с другом, соприкасаться, составляя единое целое, но не загромождать друг друга.
- В композиции должен быть композиционный центр. Его лучше располагать на втором плане и обязательно выделить расположением, цветом, контрастом.



## Неправильная компоновка рисунка

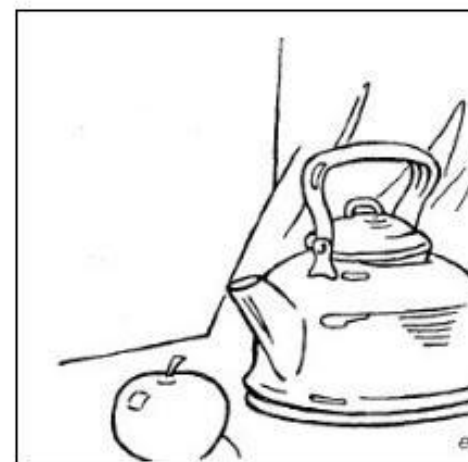
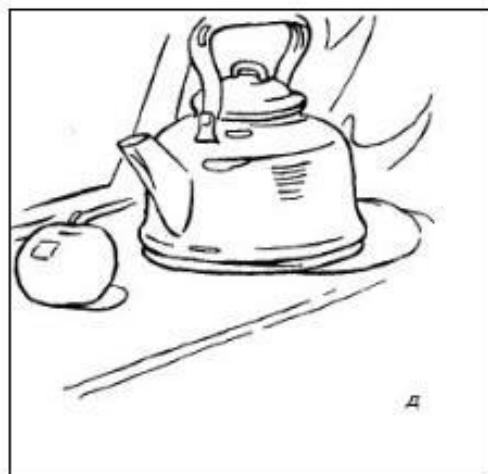

## Композиции натюрмортов.

Какой натюрморт наиболее удачный? Почему?

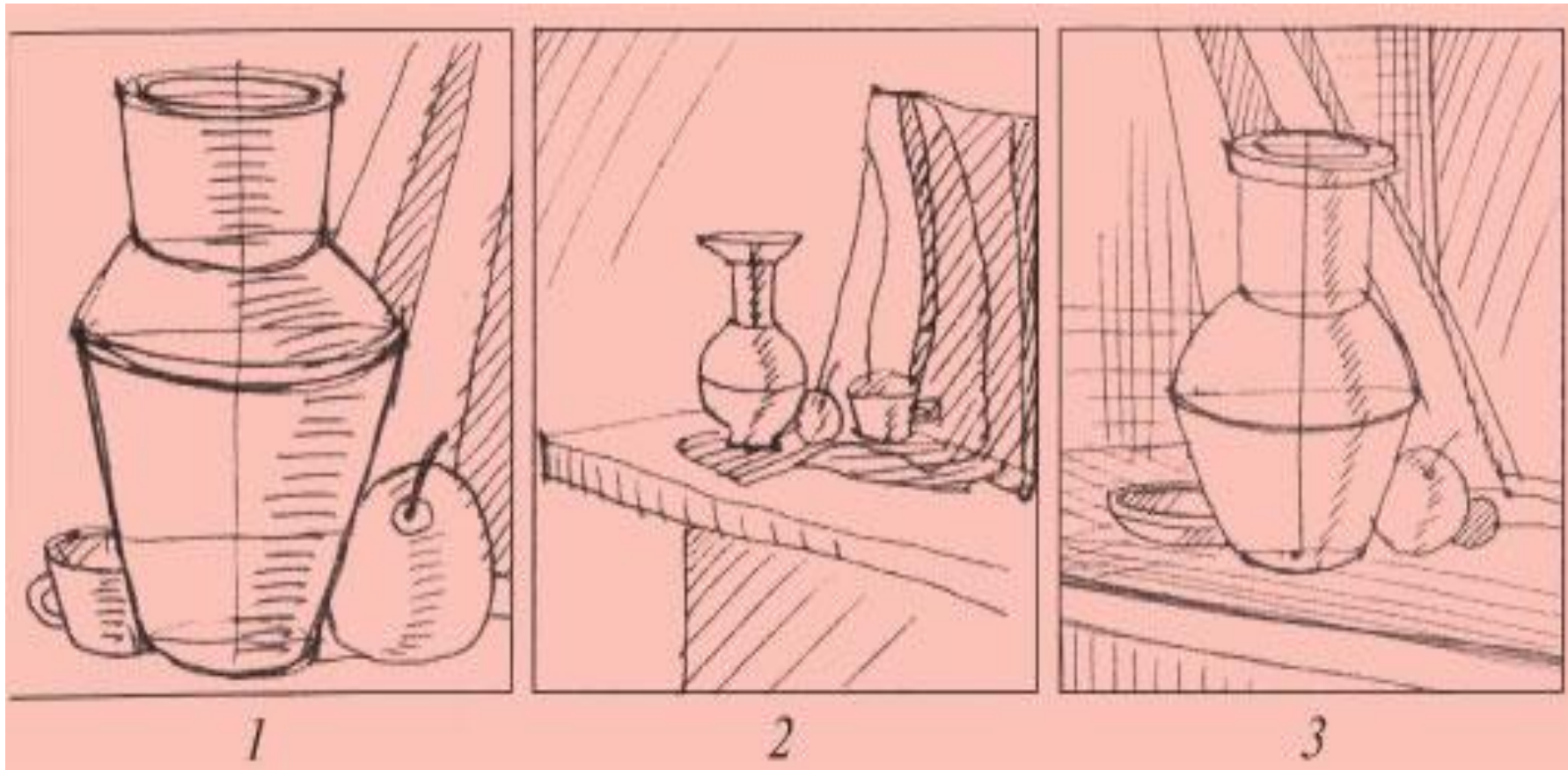

Какая композиция натюрморта выполнена верно?

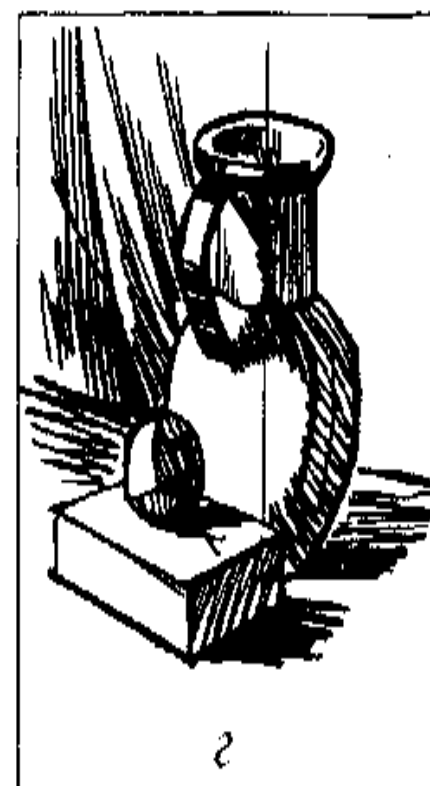
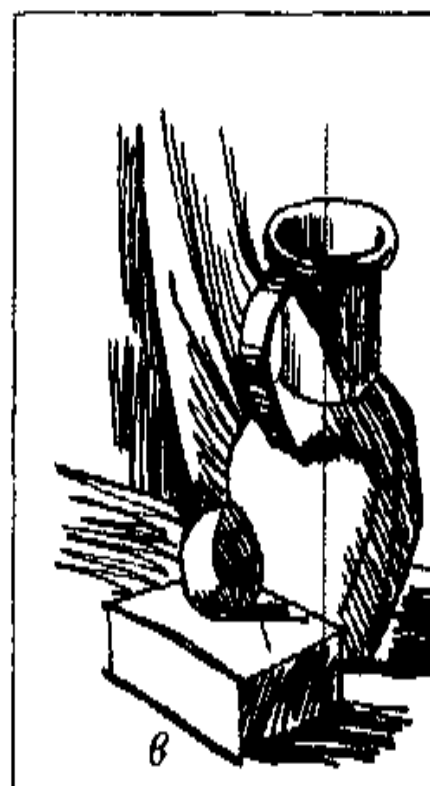
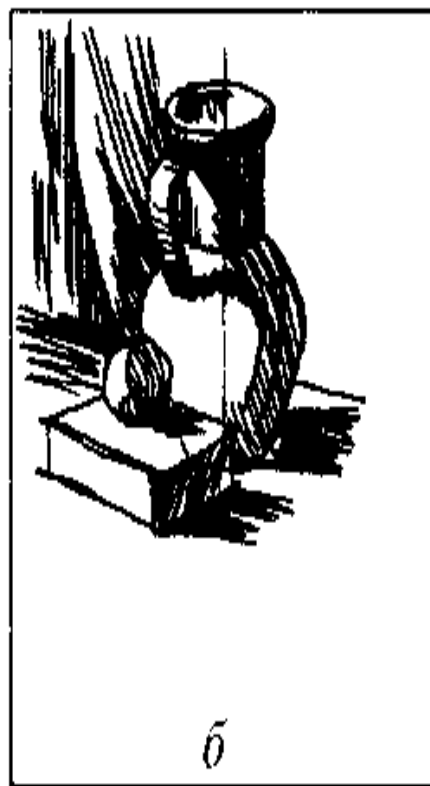
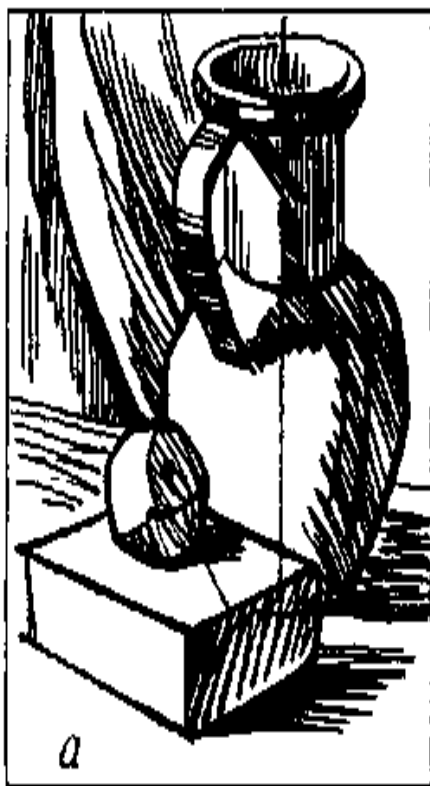

## Компоновка натюрморта на листе

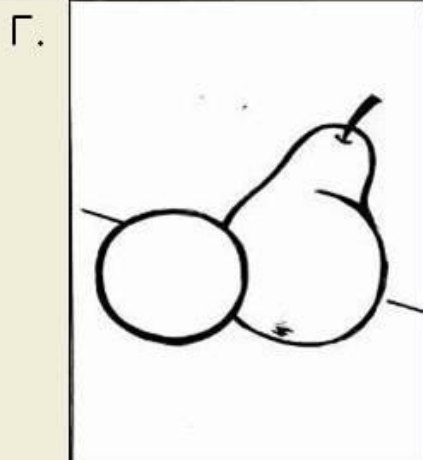
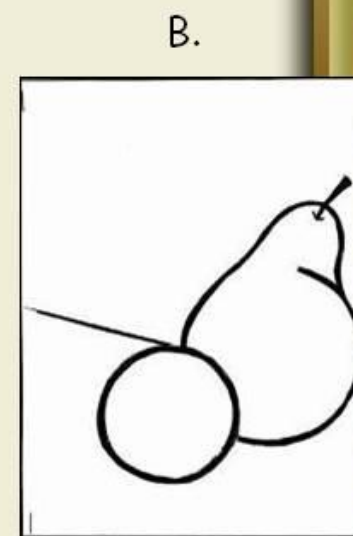
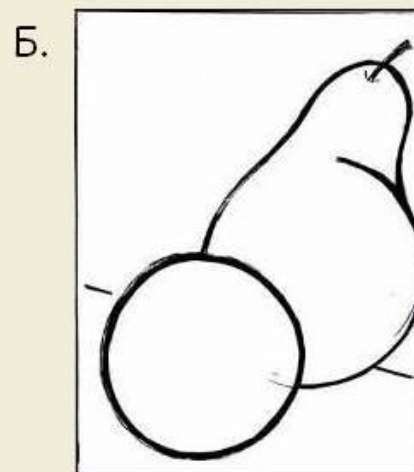
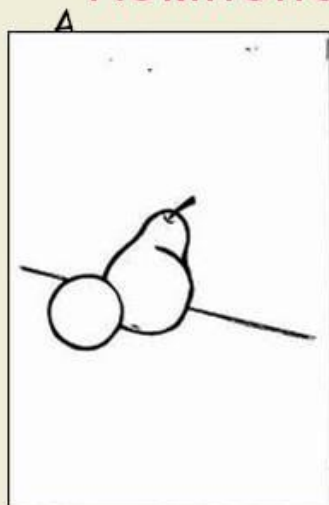

Какой из четырех рисунков  
содержит правильное  
построение натюрморта?

## Уравновешенная и неуравновешенная композиция

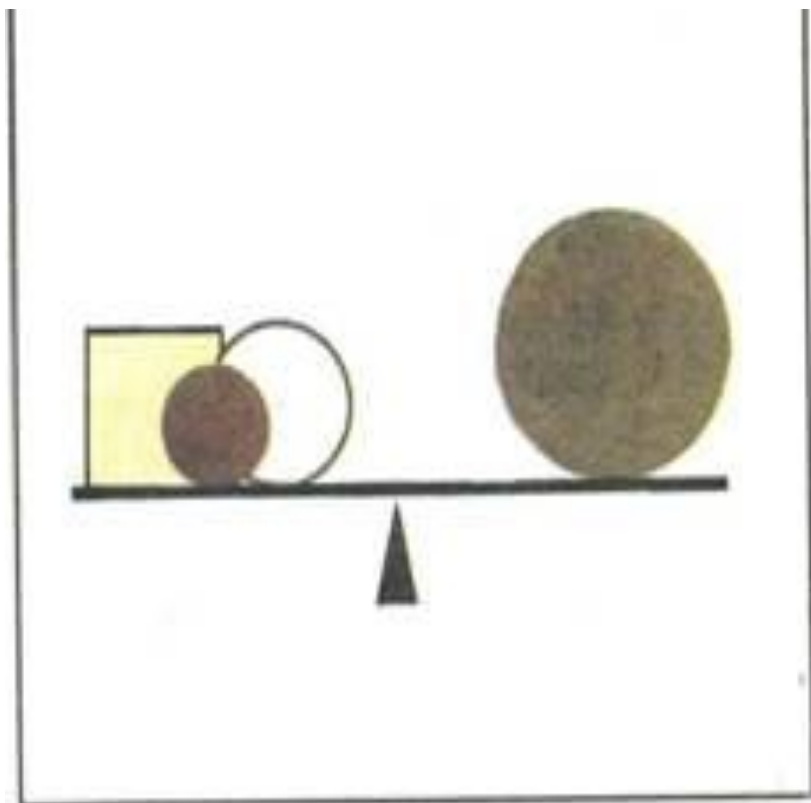

а

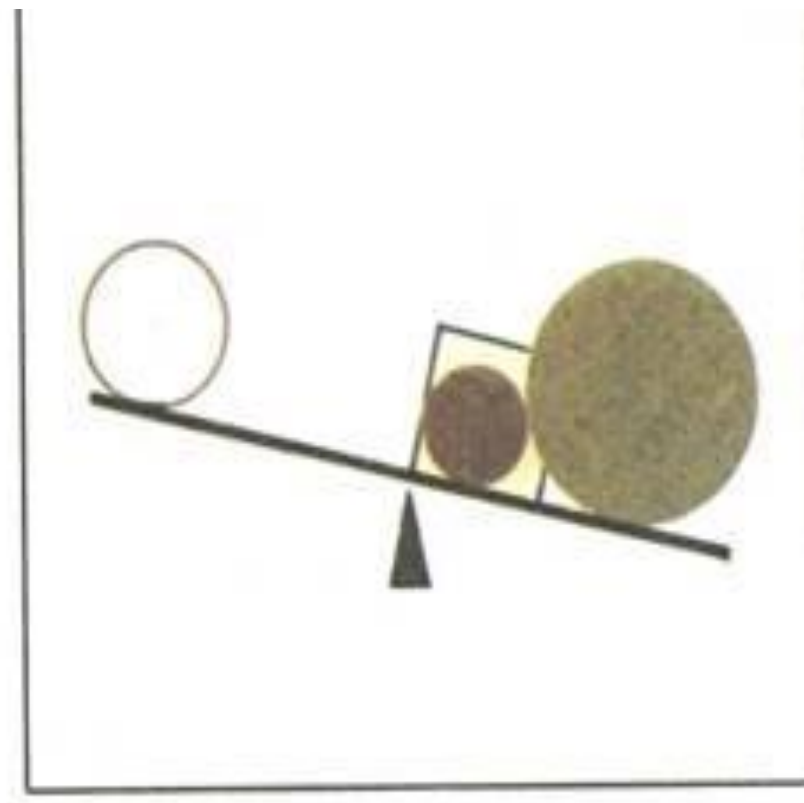

б

Уравновешенная и неуравновешенная по цвету композиция.

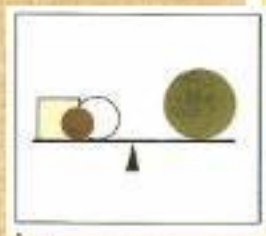
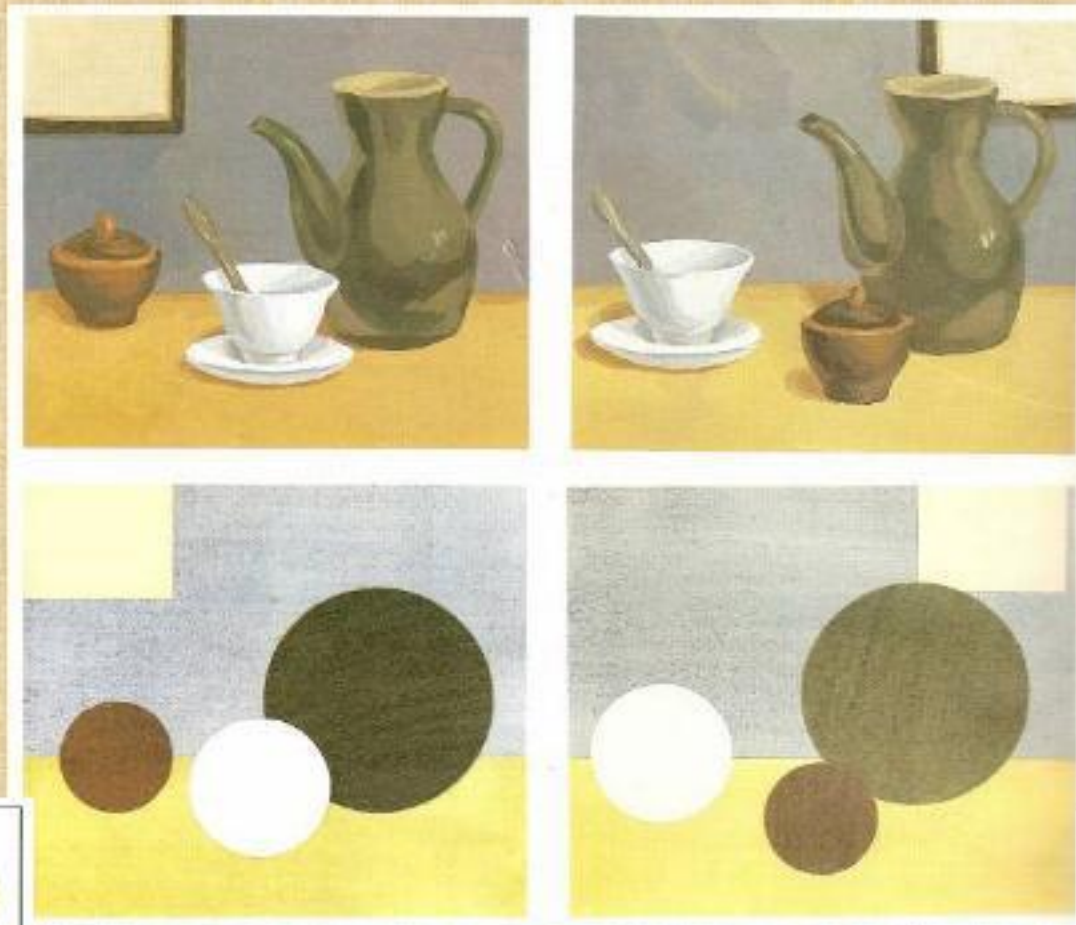

# Какой вид композиции использовал художник?

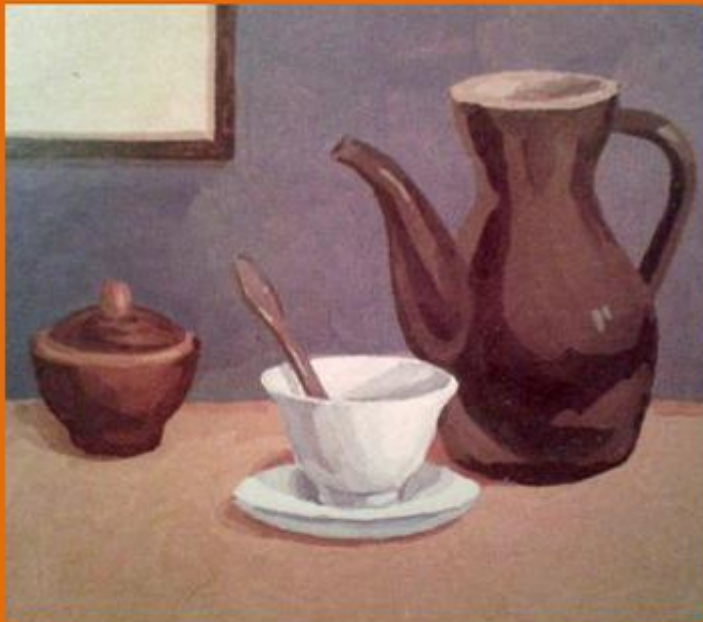

## 1. Уравновешенный

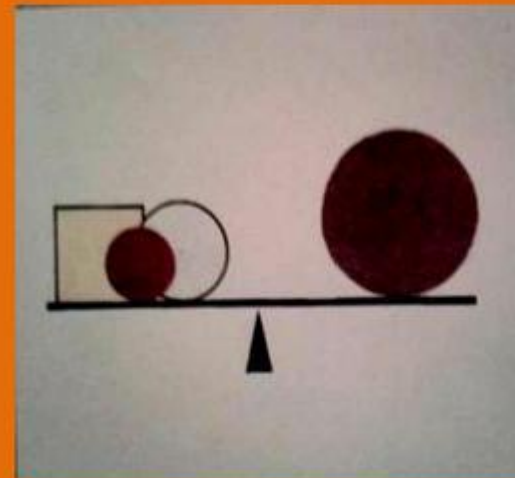

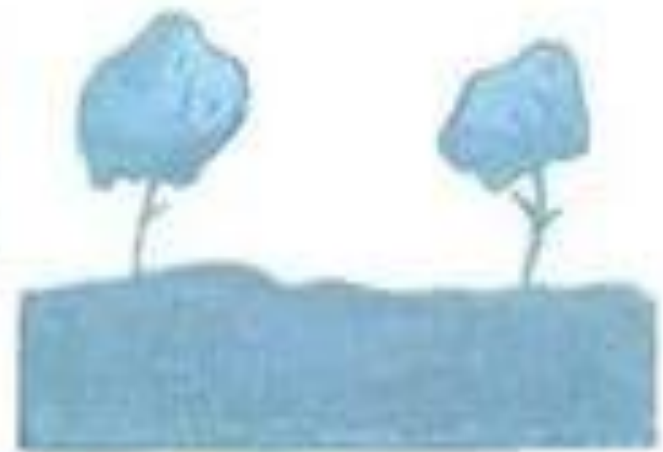

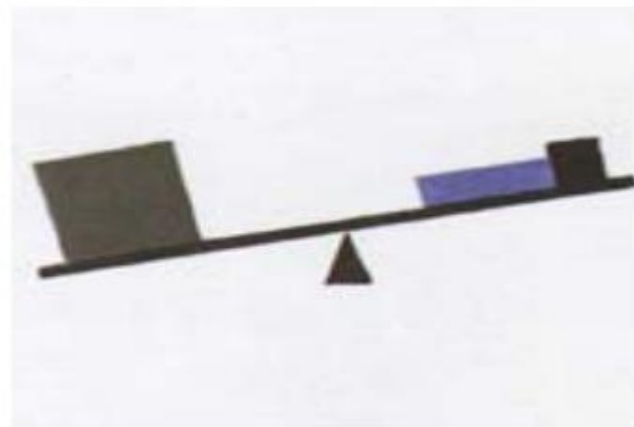
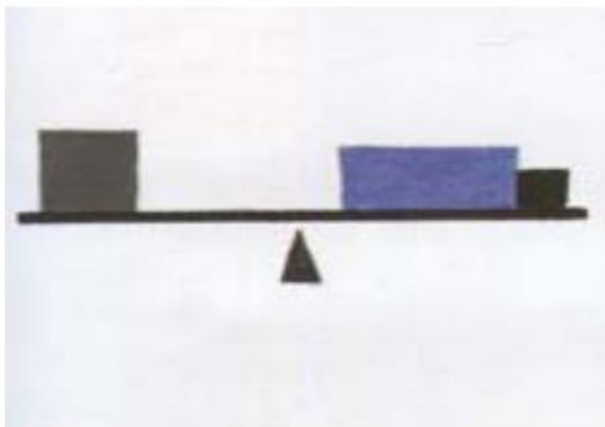

Уравновешенная композиция

Неуравновешенная композиция

**Уравновешенность в количестве**



# Схемы решений **статичной** и динамичной композиции

Динамика

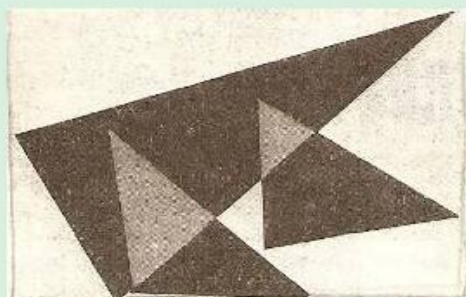

Статика

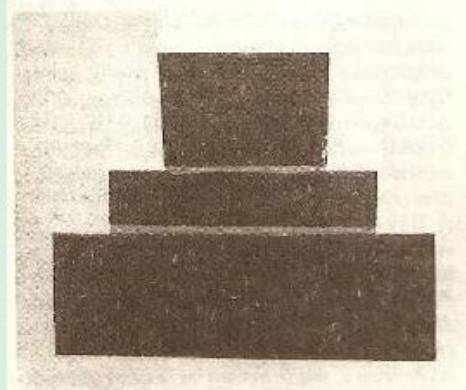



Статический баланс



Динамический баланс



а



б

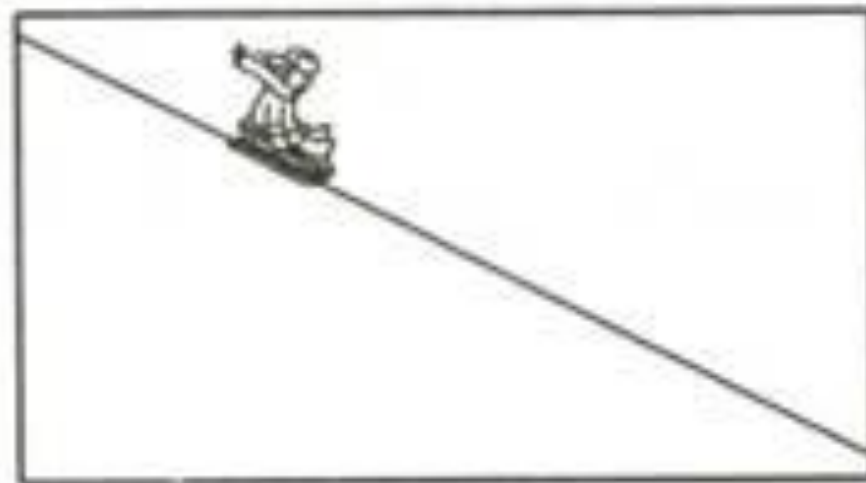

в



г

По какому принципу выполнена композиция натюрморта?

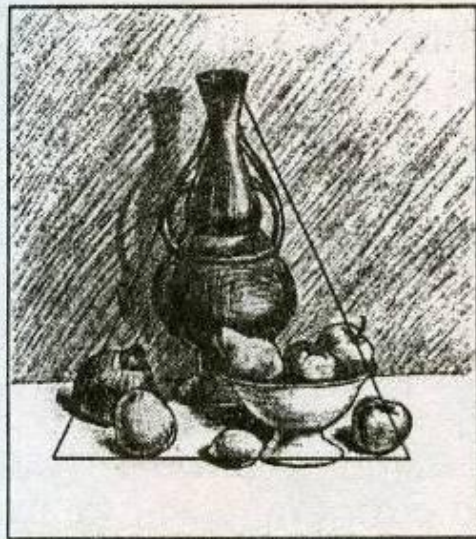

1



2

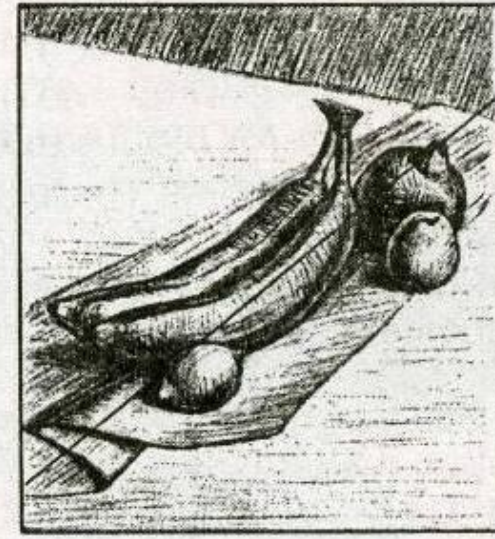

3

Выбери правильное изображение натюрморта относительно точки зрения по отношению к линии горизонта. Чтобы натюрморт смотрелся более выразительно.

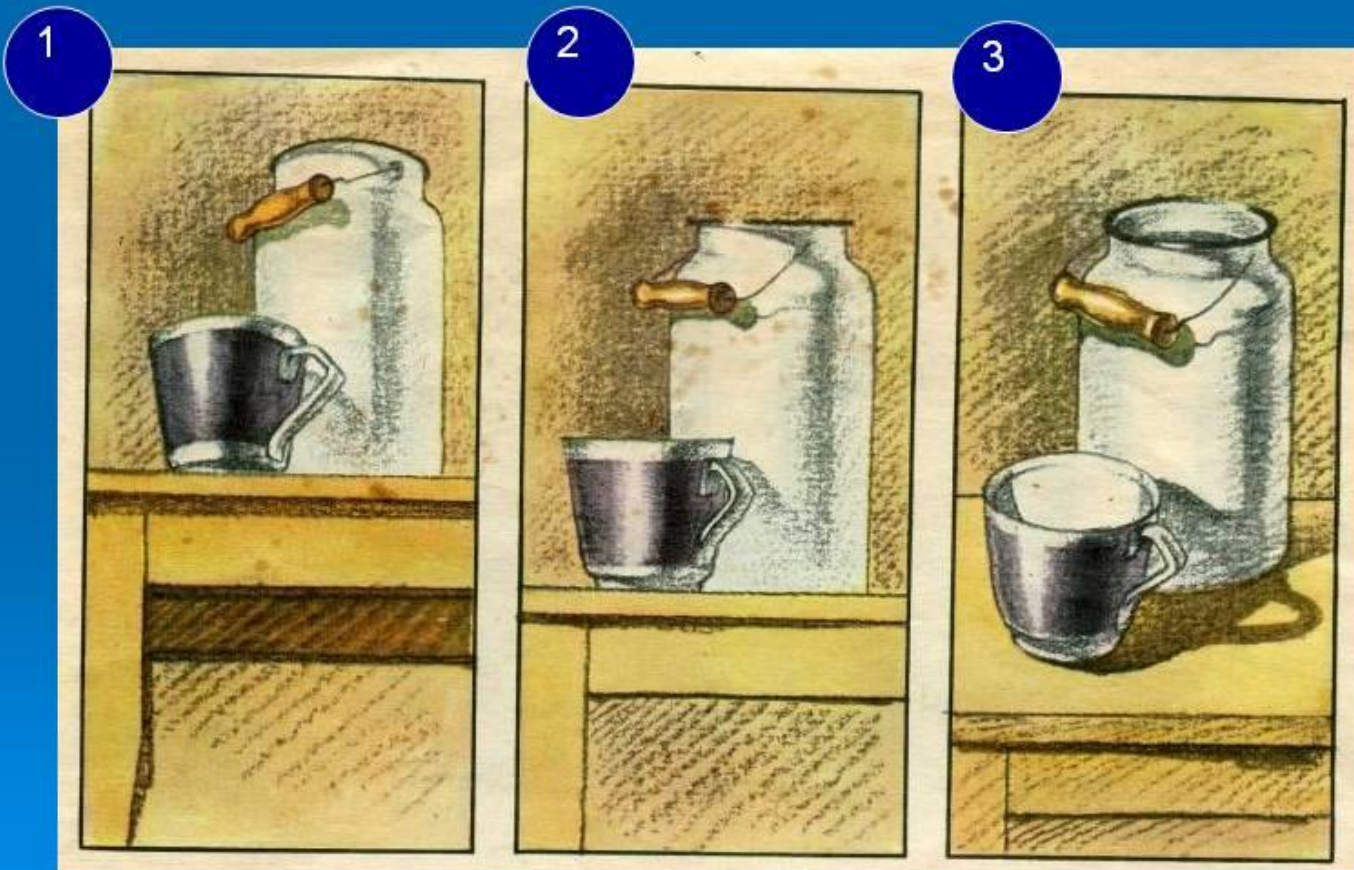

На каком изображении правильно выбран размер натюрморта?

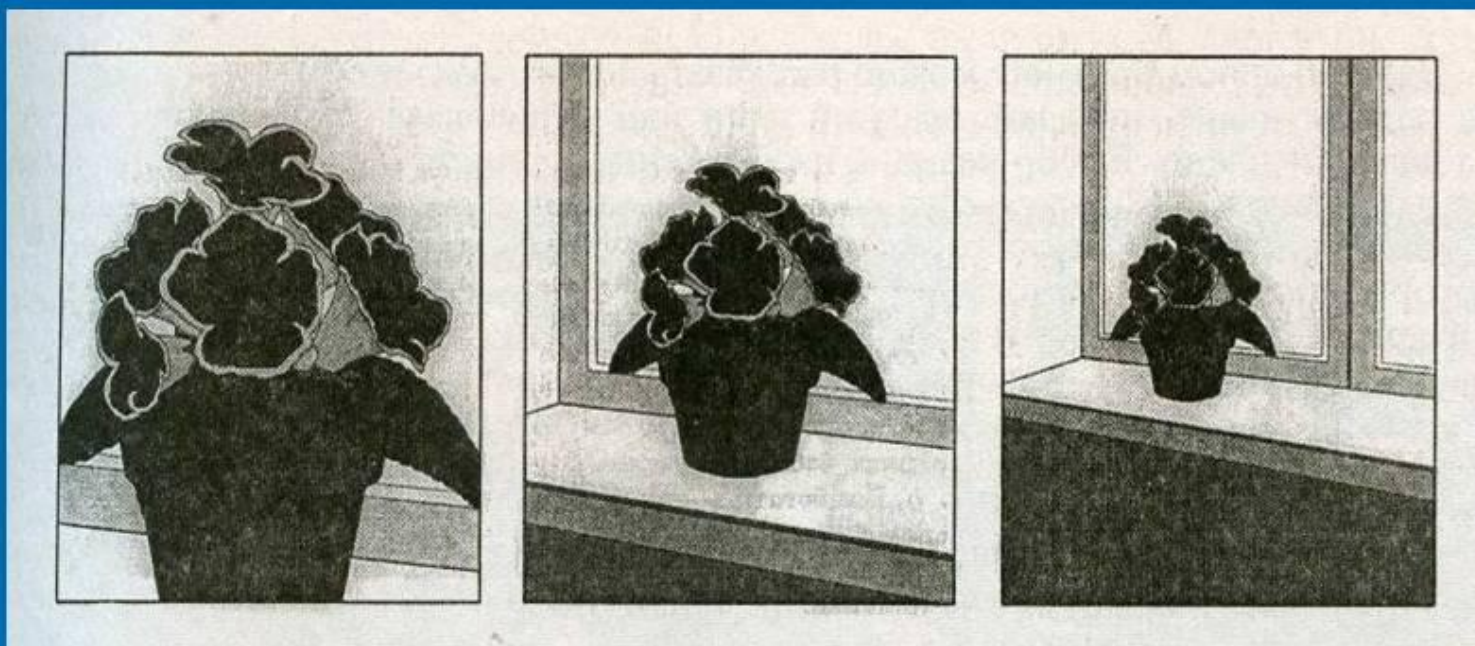

# Определите освещение натюрморта

(искусственное освещение, прямое естественное, естественное рассеянное)



А



1



Б



2



В



3

На каком изображении правильно  
выполнена композиция натюрморта?

1

2

3

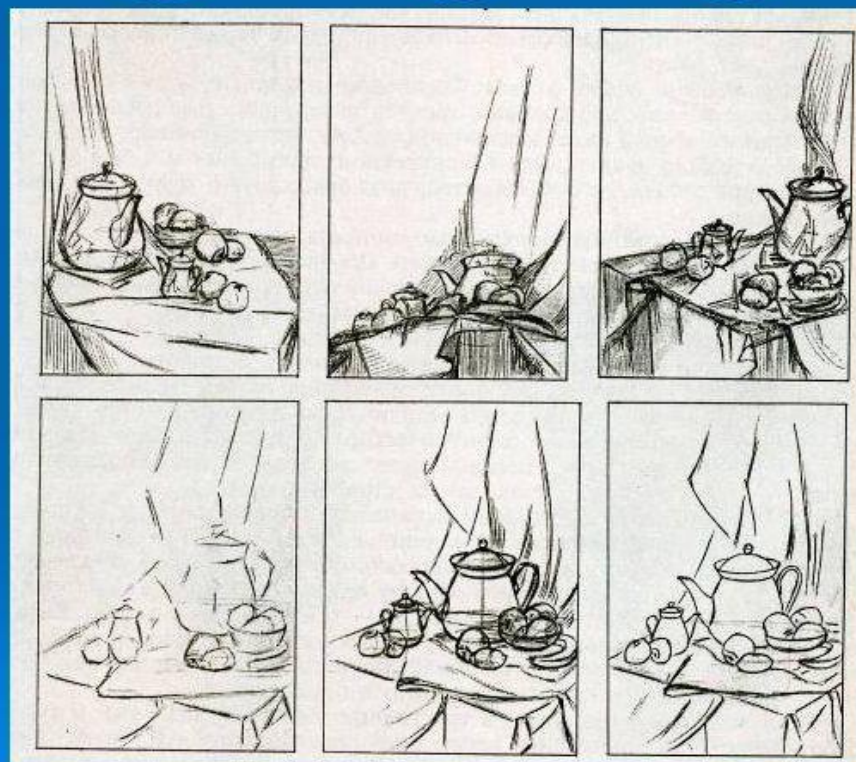

4

5

6

Определите вид натюрморта:  
реалистический, декоративный, абстрактный.



1

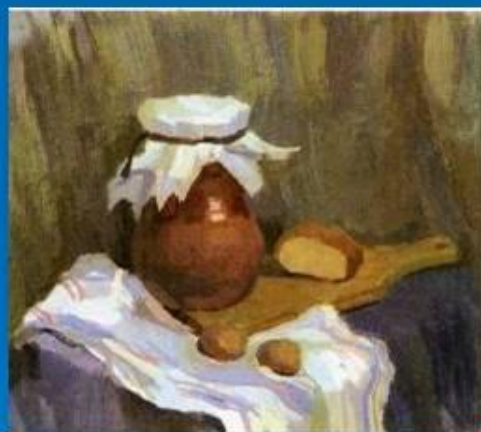

2



3

## Конструктивное построение натюрморта:

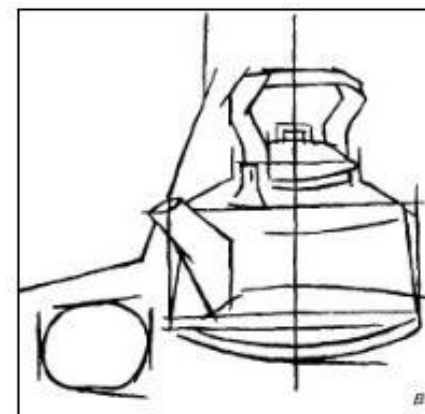
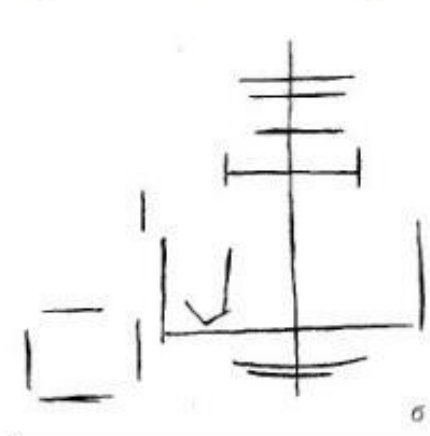
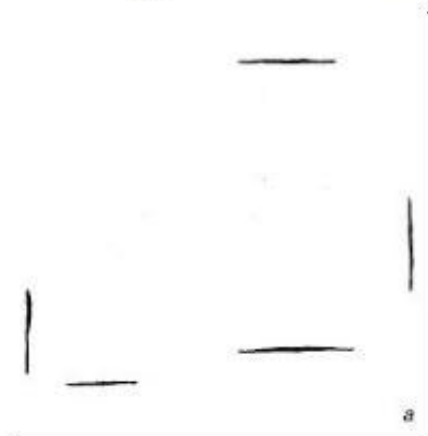

**а, б - наметка общего расположения  
предметов натюрморта;  
в - перспективное построение  
изображений на плоскости;  
г - детальная прорисовка**



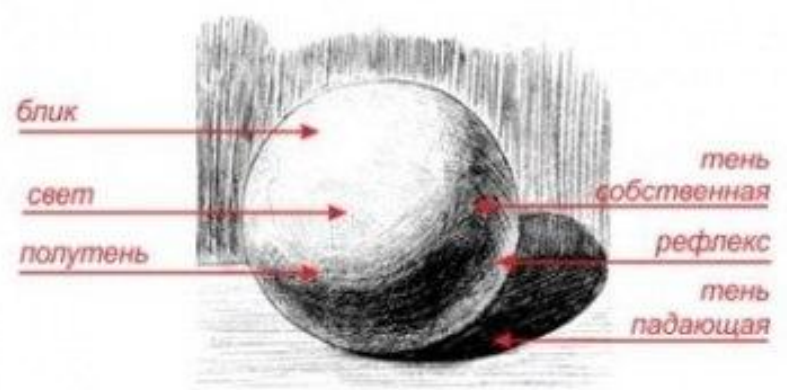
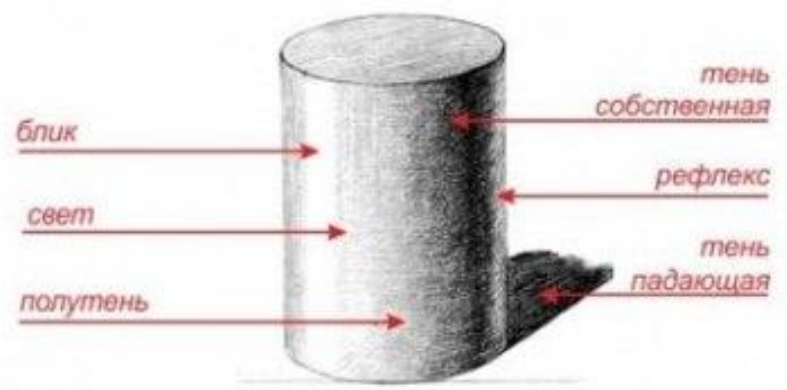
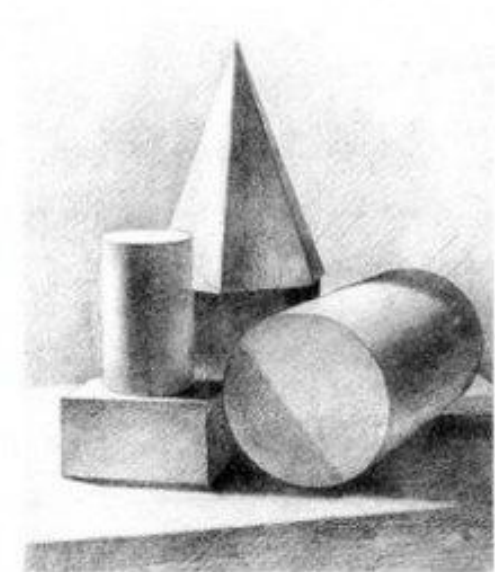
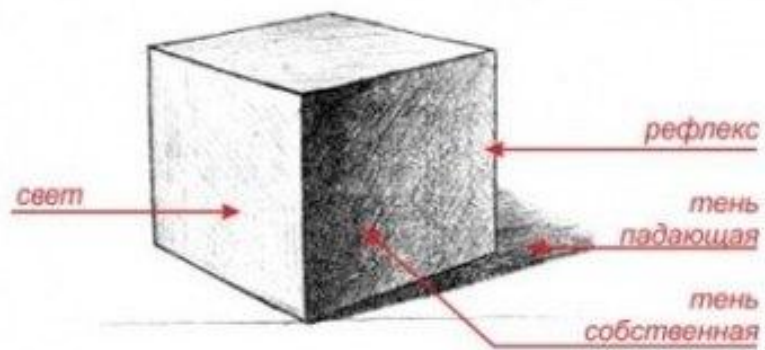

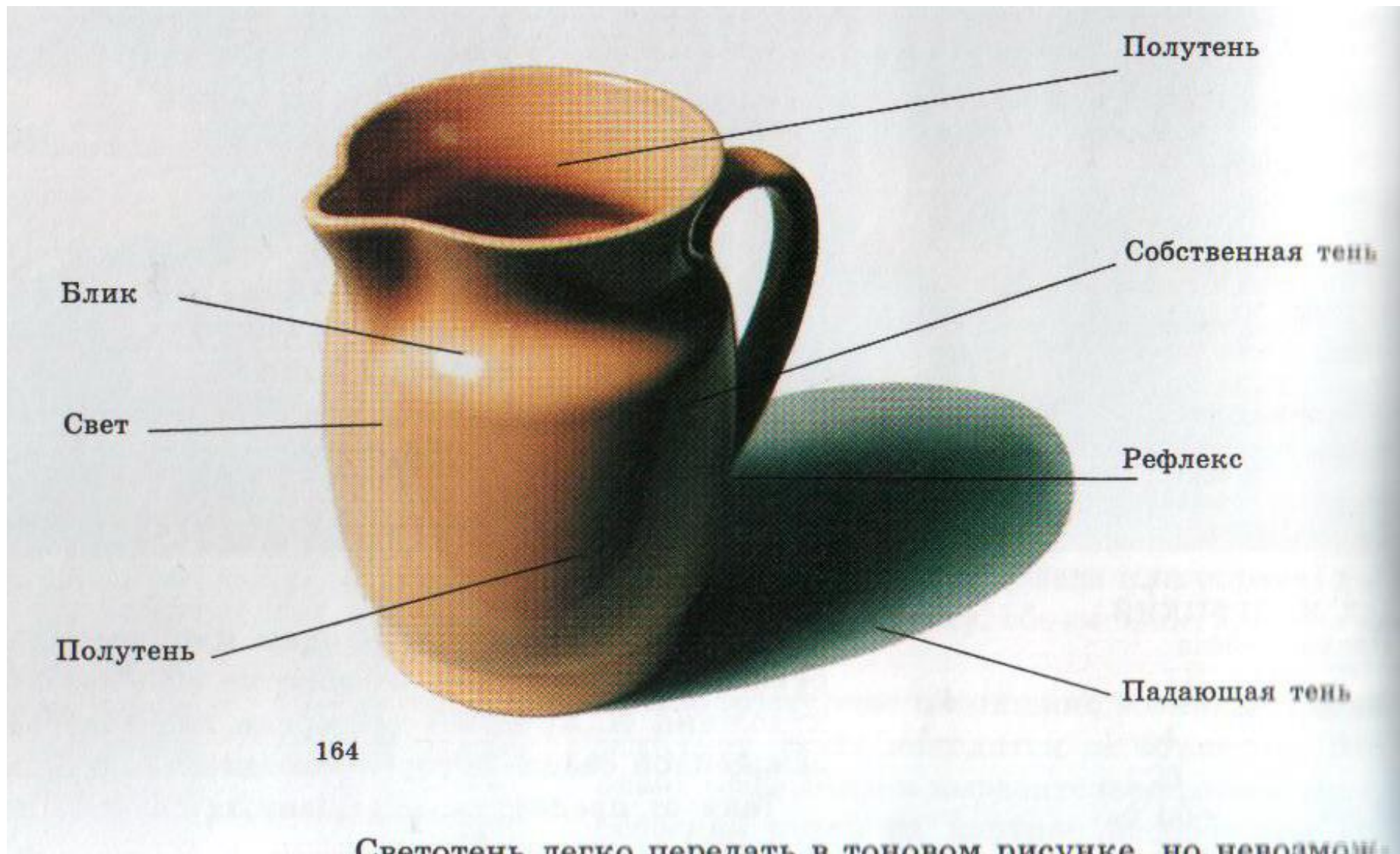

# Расположение предметов относительно линии горизонта

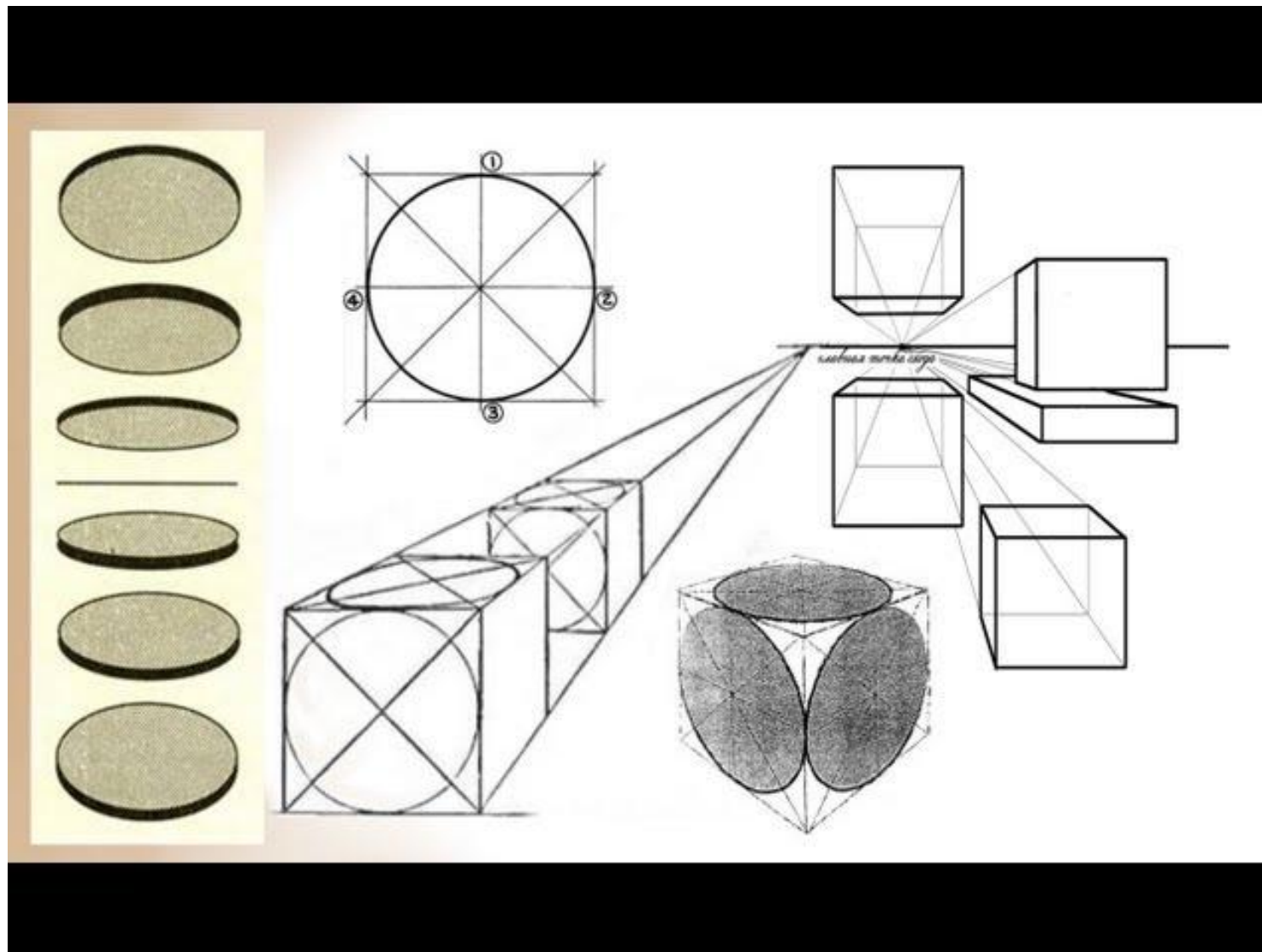

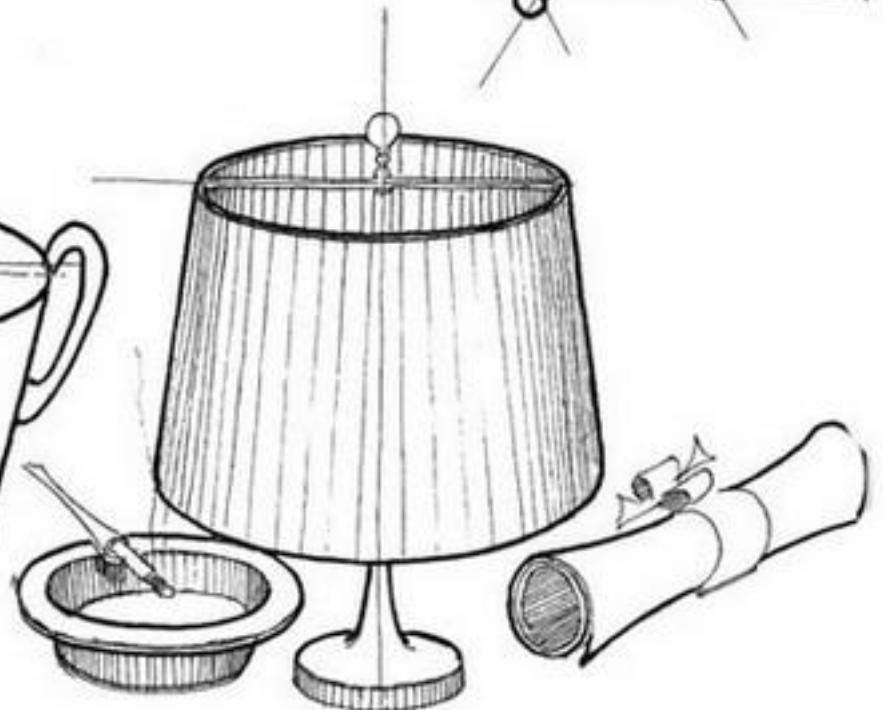
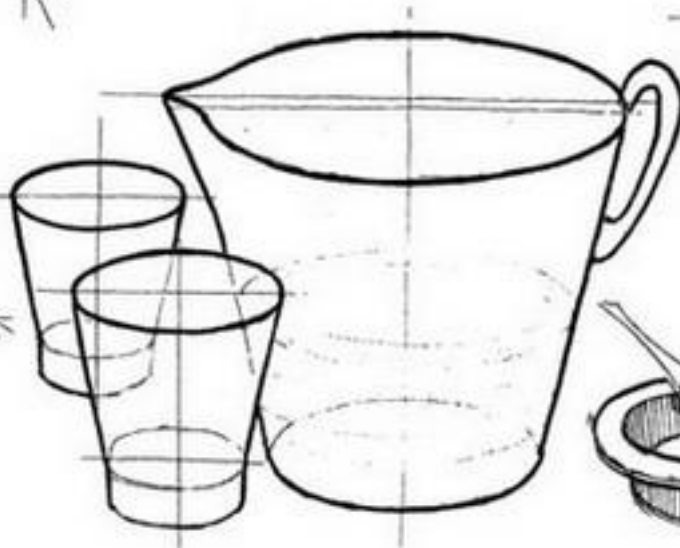
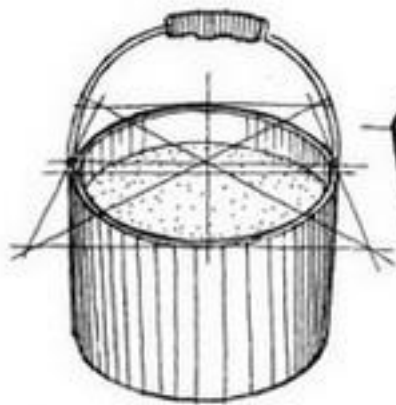
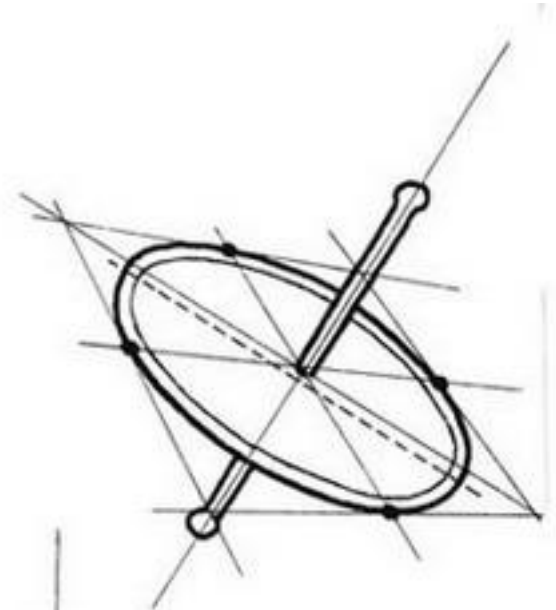
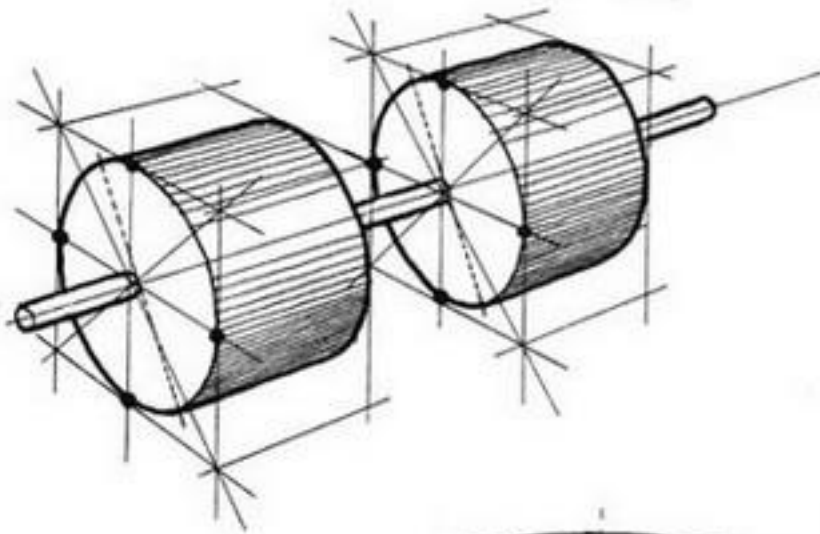

## КАК НАРИСОВАТЬ ЧАШКУ И БЛЮДЦЕ

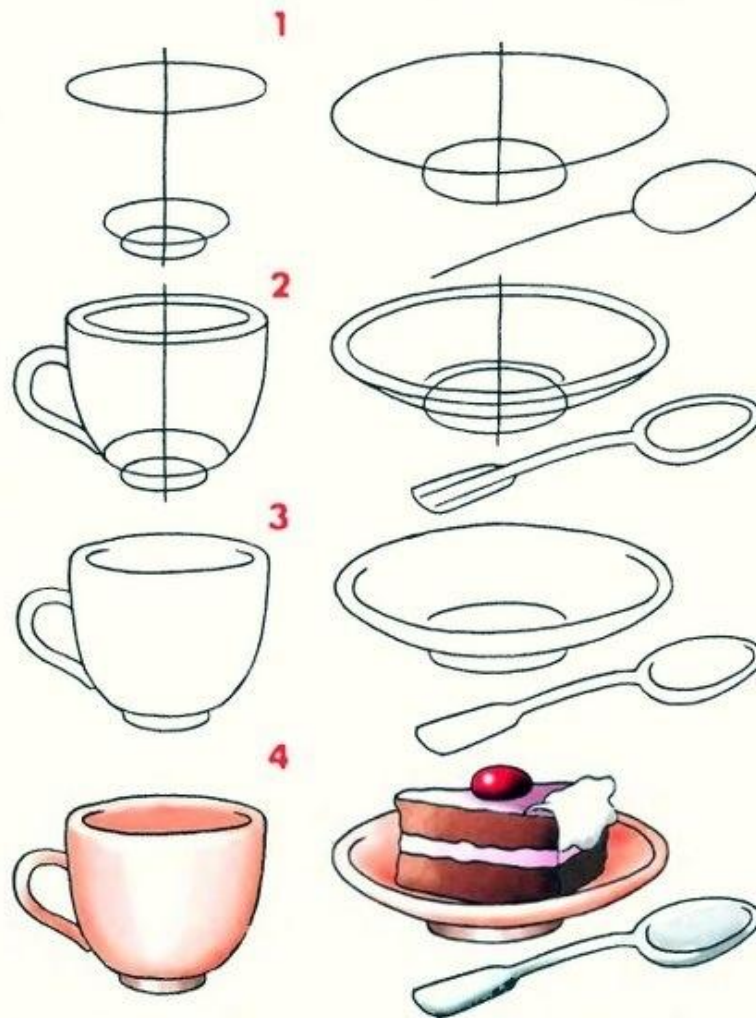

## Влияние штриховки на объёмное изображение предметов

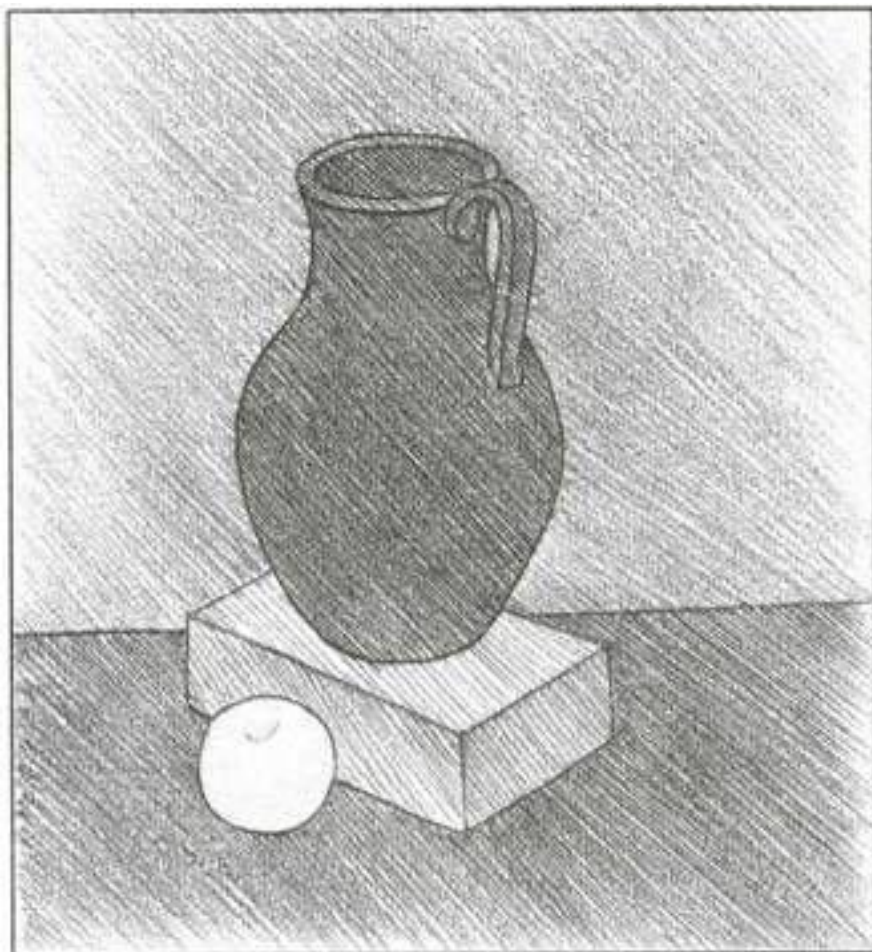

а

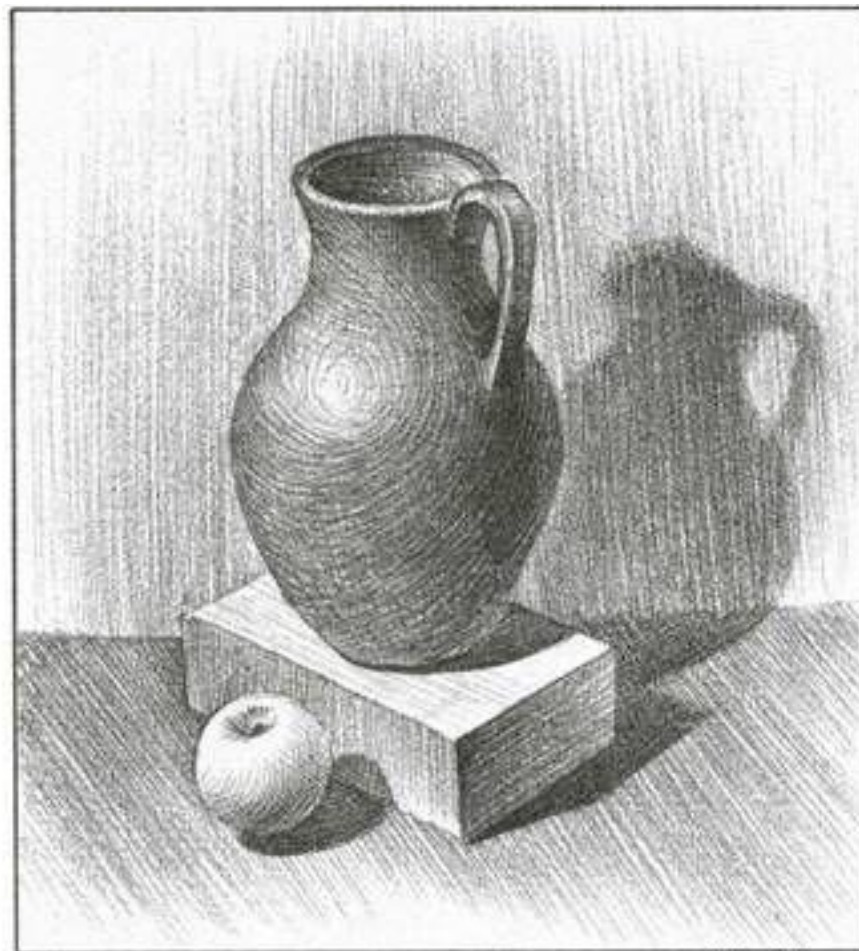

б

Рисование натюрморта обычно начинается с составления красивой композиции. Натюрморт не может быть составлен из случайно выбранных предметов.

Рисовать натюрморт нужно с расположения предметов на листе бумаги и построения самого сложного предмета. Обычно это кувшин, ваза.

Кувшин и ваза предметы симметричные.

Что это означает?

Как вы понимаете слово ассиметрия?

**ГРАФИЧЕСКИЙ НАТЮРМОРТ** РИСОВАНИЕ  
НАТЮРМОРТА КАРАНДАШОМ (ПО ЭТАПНО)

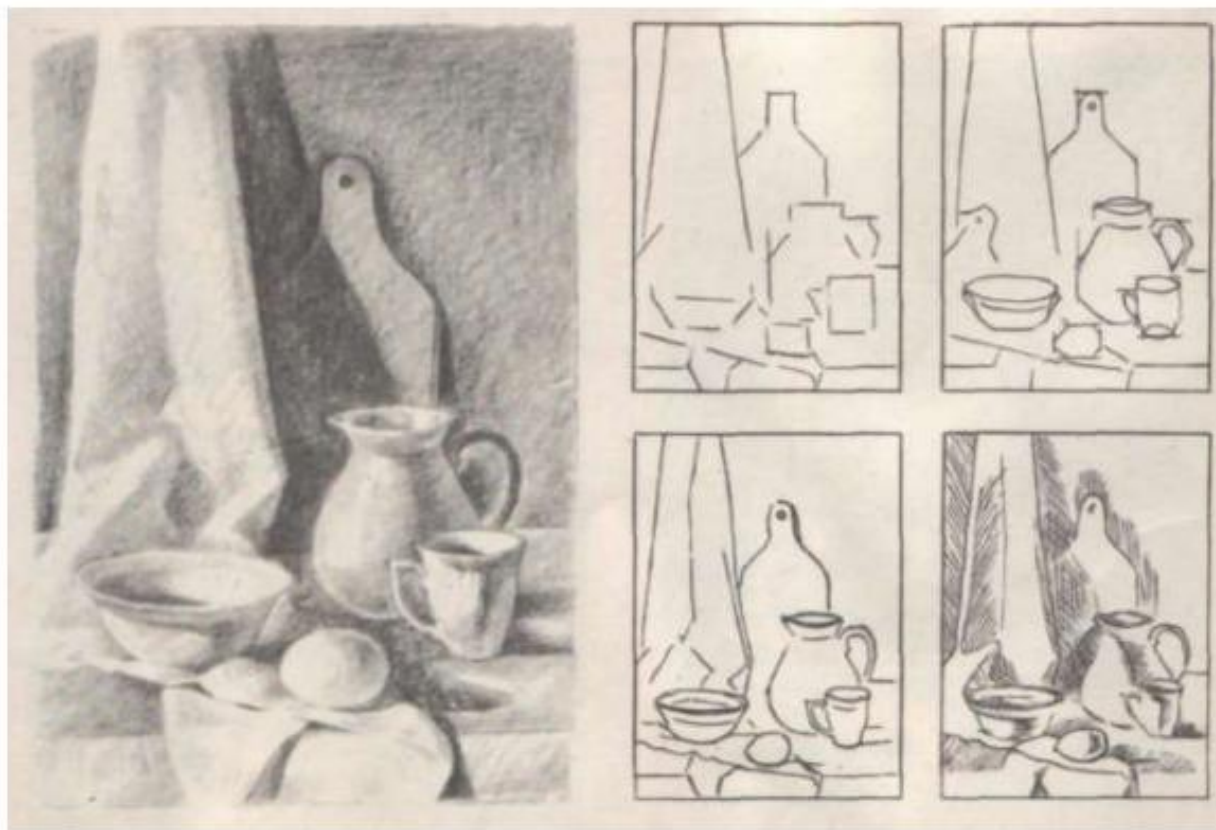

Построение  
натюрморта

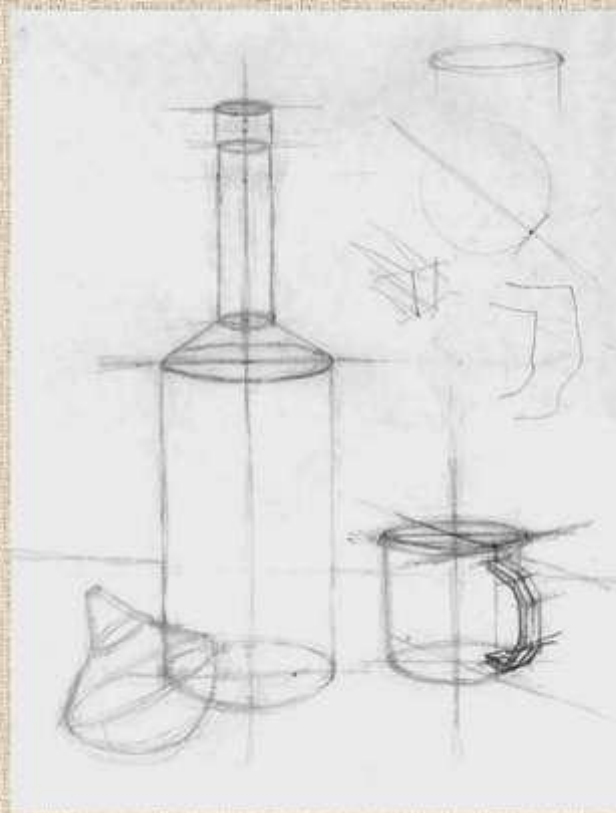

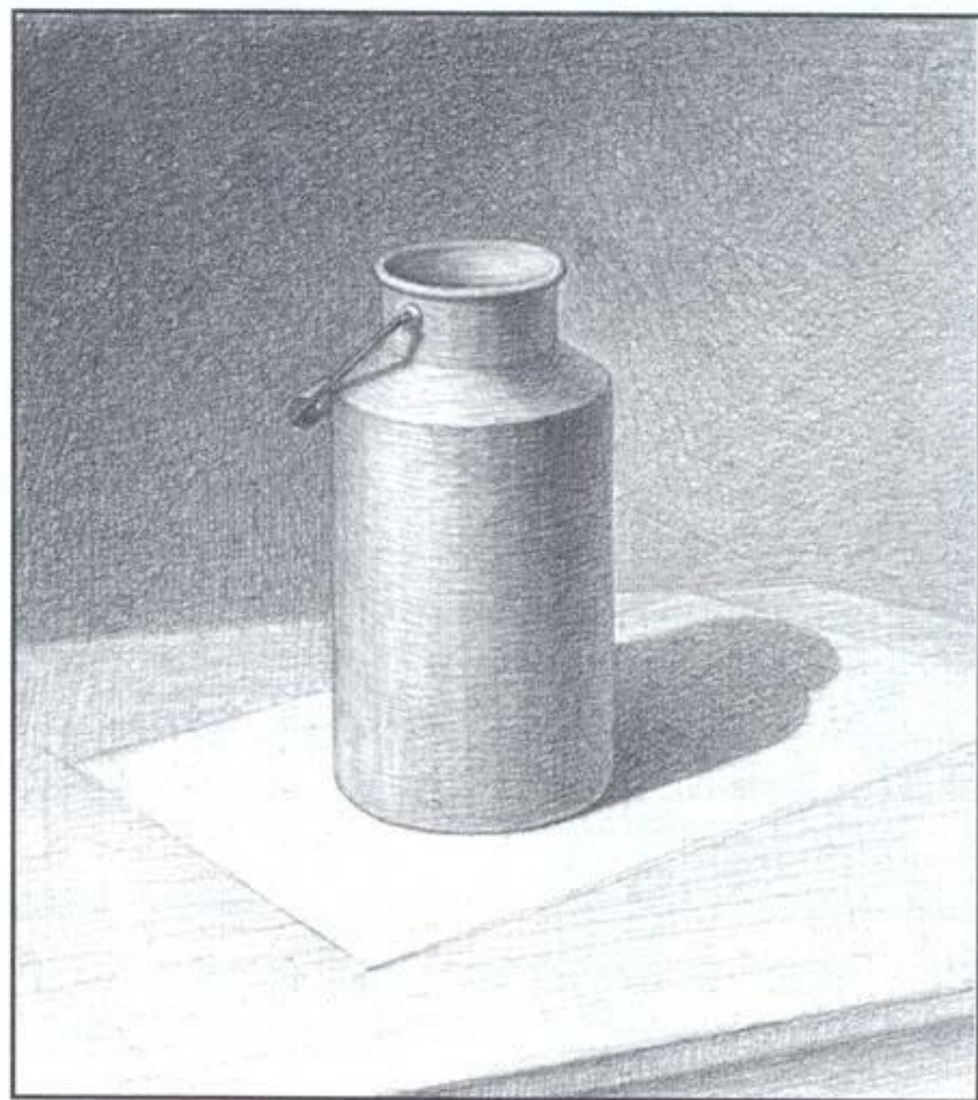
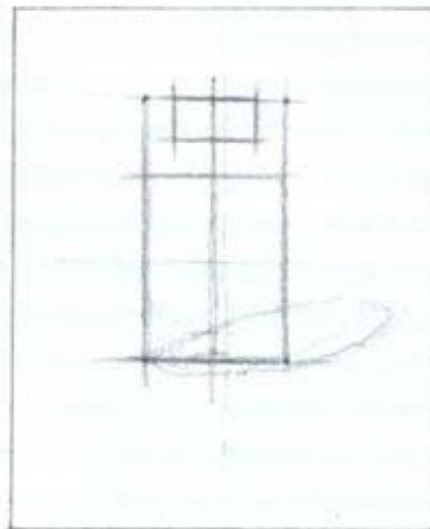
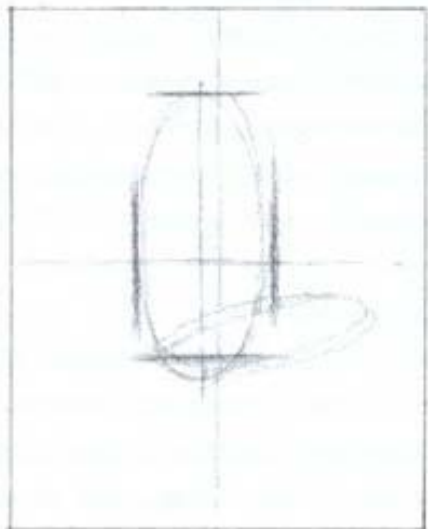

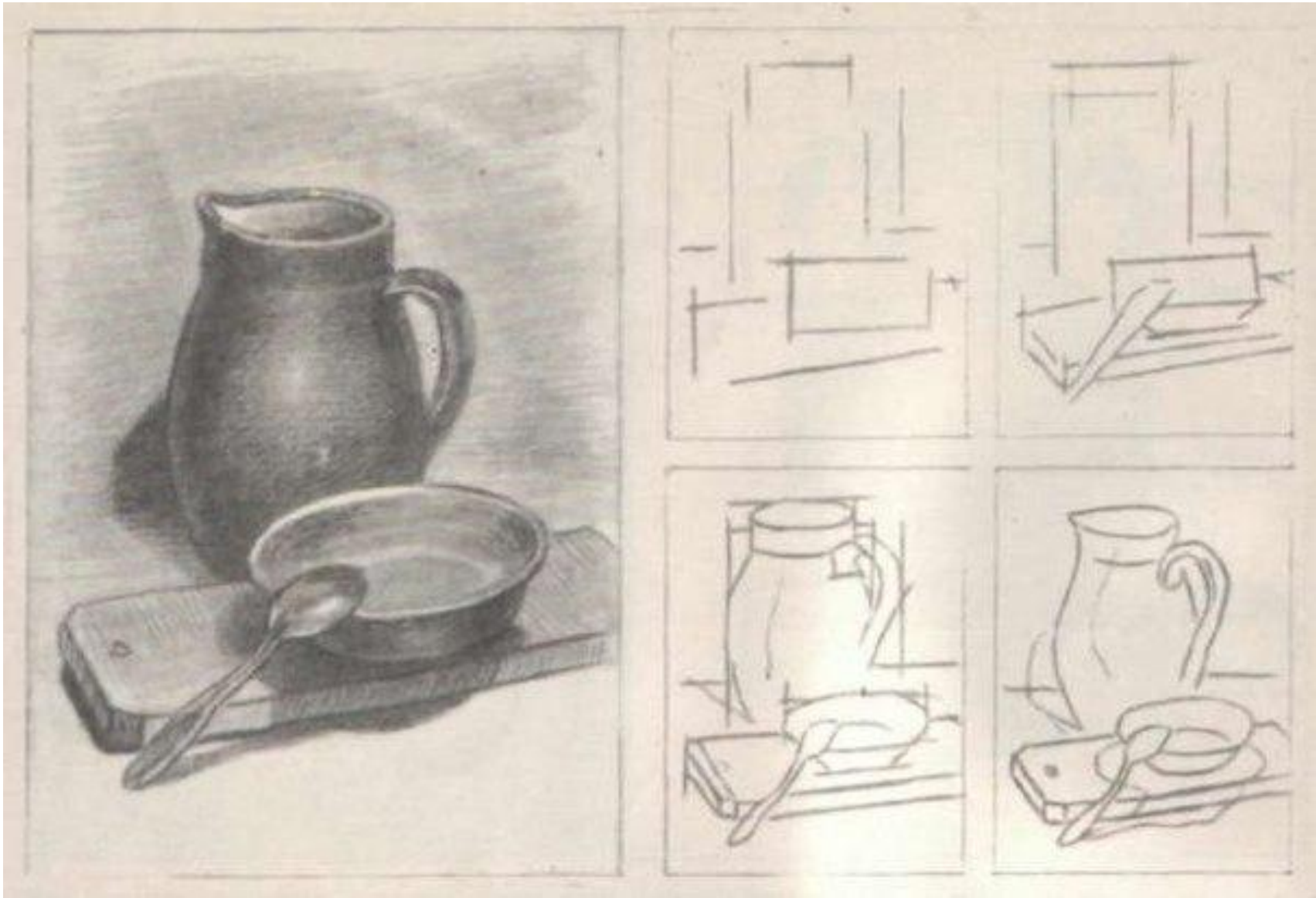

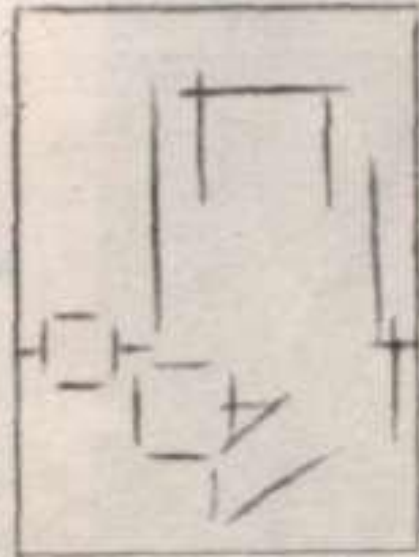

# Натюрморт в теплой и холодной гамме

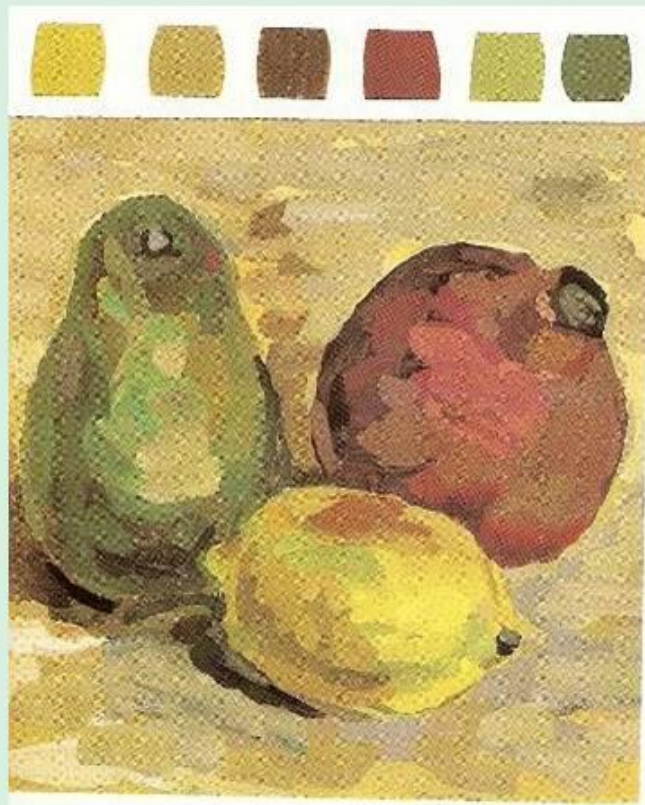

**Выполнение рисунка тыквы в цвете (гуашь)**



**Освещение  
искусственное**



## Этапы работы над натюрмортом. Живопись.



*Рис. 1*  
Подготовительный  
рисунок

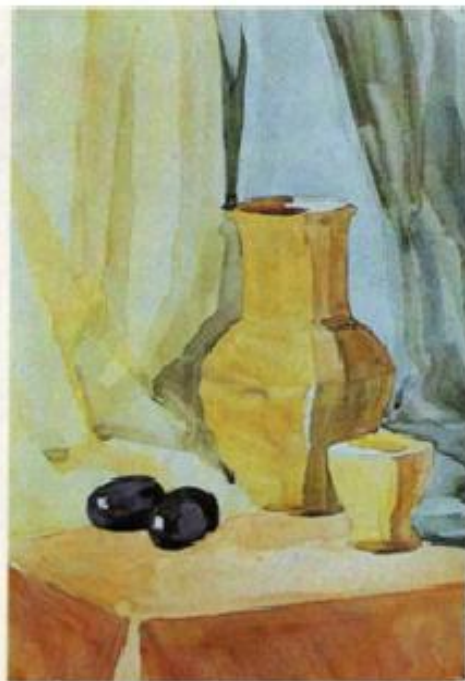

*Рис. 2* Определение  
цветовых отношений в  
натюрморте

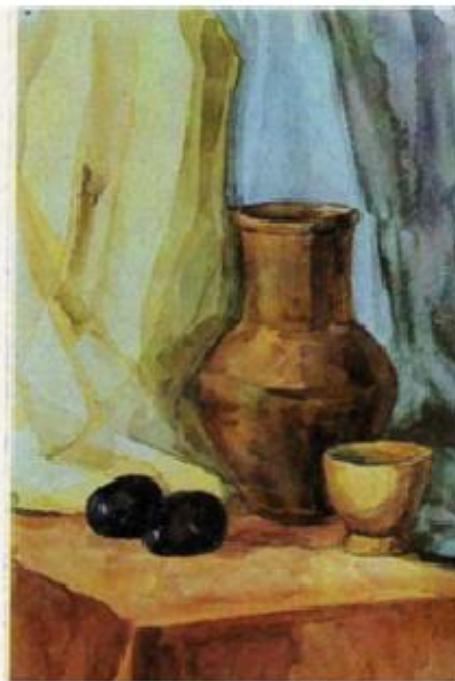

*Рис. 3* Завершающая  
стадия работы над  
натюрмортом

# Живопись с натуры

- Этапы работы с натуры:
- -создание композиции и подготовительный рисунок натюрморта
- -цветовое и колористическое решение натюрморта.
- Какие еще изобразительные задачи решаются в работе с натуры?



С. Картавцева. Натюрморт с белым кувшином. Учебная работа

## Художник К.С. Петров –Водкин внимательно анализирует форму предмета.

В «Утреннем натюрморте» он выбирает высокую точку зрения, что позволяет видеть предметы и с боку, и сверху



Их форма и материал четки. Два тона-теплый золотистый и холодный зеленоватый перекликаются в разных предметах. Цветовая гамма наполняет картину утренней свежестью.



## Певцом радости называли ученика Саврасова и Поленова - Константина Коровина.

«Рыбы, вино, фрукты». К.Коровин



В натюрморте мазки красок «вылепливают» связку рыбы, разбросанные розово-желто-красные яблоки, бутылку с напитком. От полотна исходит ощущение радости жизни.





Но есть и другие натюрморты, например акварель Врубеля «Роза».

**Одинокий прекрасный цветок стоит в прозрачном стакане. Художник любит единственно ею. Цветок олицетворяет мечту художника о красоте.**



# Выразительные возможности натюрморта

